

ACAR VEDA

*Tebe şekil veren uzman kuruluş*



ACAR V  DA

*Tele çekil veren uzman*



Kuruluş

## UZMAN EKİP HATASIZ ÜRETİM

ACAR VİDA A.Ş. 1998 yılında müşteri memnuniyeti odaklı, yüksek kalitede ve uygun fiyatlı ürün üretmek gayesi ile faaliyetine, İstanbul Kartal'da 300 m2 kapalı alanda 5 personel ve 7 adet mekanik makine ile başlamıştır. 2 yıl boyunca farklı sektörlerde gelişen ihtiyaçlar ve müşteri talepleri üzerine, üretim parkuruna yeni makine yatırımları yaparak ürün çeşitliliğini ve üretim kapasitesini oldukça arttırmıştır.

2000'li yıllara gelindiğinde, ACAR VİDA çalıştığı sektörlerdeki ihtiyaçları ve edindiği deneyimleri referans alarak civata ve perçin üretimine de başladı. Sürekli olarak sektördeki teknolojik gelişmeleri takip eden, gerek makine gerekse kalite sistemlerine yatırım yapan ACAR VİDA, günümüzde ISO 9001:2015 belgesi ile İstanbul'da 6,500 m<sup>2</sup> kapalı, 1.000 m<sup>2</sup> açık alan, 200'den fazla makine, 80'den fazla çalışanı ve 25 yıldan fazla tecrübesi ile hizmet vermeye devam etmektedir. ACAR VİDA, bu yıllar içerisinde sektöründe Türkiye'de ki önde gelen üreticilerden olmayı başarmıştır.

Vida tesisimizde; tel çapı Ø1,30 mm'den Ø12 mm'ye kadar; Paslanmaz AISI304, Paslanmaz AISI430, 20MnB4, CQ15, SAE1006, SAE1008, QST36, Alüminyum, Bakır, Pirinç ve müşteri ihtiyaçları doğrultusunda farklı hammaddeler kullanılabilir.

Metrik Vidalar M2 den M12x100 boy, Sac Vidaları Ø2,2 den Ø6,30x100 boy, Plastik Vidalar Ø2 den Ø12x100 boy , Akıllı Vidalar ise Ø2,9 dan Ø6,3x100 boya kadar üretilebilmektedir. Ağırıklı olarak müşteri özel isteklerine göre üretim yapılmaktadır.

Her geçen gün "müşteri memnuniyeti" ilkesini merkezine alarak kalite, teknoloji, kapasite yatırımlarına hız kesmeden devam etmektedir ve edecektir.



Yařantımızı sürdürdüđümüz ölkemizde oluřan büyük geliřmeler, ana sanayilerdeki üretim artıřları ve yurt dıřı ihracat oranlarının yükselmiş durumda olması ve buna bađlı olarak yurt dıřı firmalarına rakip düzeylere ulařılmış olması Türkiye Ekonomisine büyük katkıları getirmiřtir. Bu katkı ve rekabet ortaya "%100 müşteri memnuniyetiyle, düşük maliyetlerle zamanında ve kaliteli ürünler üretmek" ilkesini gündeme getirmiřtir. Bu ilkeye bađlı olarak "Toplam Kalite Anlayıřının" tüm ana sanayi ve yan sanayilerin bilinçlenmesi gereksinimini ortaya koymuřtur.

ACAR VIDA AŐ. bu ilkelerden yola çıkarak ISO 9001:2015 sistemlerini ve bu dođrultuda kendi yazılımı olan ERP/ sistemini kurarak, firmaya, çalıřanlarına uygulatmayı, benimsetmeyi, yařatmayı, yaygınlařtırmayı ve %100 müşteri memnuniyeti hedefi ile en iyi hizmeti vermeyi amaçlamıřtır.

## VİZYON

"%100 müşteri memnuniyeti" deđiřmez ilkesi ile 5 yıl içinde hizmet ettiđi tüm sektörlerde kazandıđı deneyim ve prestijiyle pazar payını, üretim kapasitesini ve modernizasyonunu arttırarak, kaliteden hiçbir ödün vermeden, müşteri isteklerini tam anlamıyla karřılayan ihracatta öncü Türkiye de lider bir firma olmaktır.

## MİSYON

Otomotiv, elektrik ve metal sektörlerinde ve benzeri faaliyetlerde Türkiye ve Avrupa sanayisine destek vererek, hedef pazarlarda rekabet edebilecek ürün ve kaliteyi sunmak, tüm kaynaklarını verimli bir řekilde kullanarak sürekli gelişme ve büyümeyi sađlamak, tüm paydařlarımızın (çalıřanlar, müşteriler, tedarikçiler, hissedarlar) beklentilerini en üst seviyede tutmak.

## ÇEVRE VE ENERJİ POLİTİKAMIZ

Faaliyetlerimizin ana eksenine oturttuğumuz sürdürülebilir büyümenin , sürdürülebilir çevre ve enerji ilkelerini yaşattığımız sürece mümkün olduğunun bilincinde bir kurum olarak;

- Doğal kaynakları verimli kullanmayı , geri dönüşüm ve geri kazanımı arttırmayı,
- Karbon ayak izimizi azaltmayı,
- Tasarım aşamasından itibaren bütün süreçleri oluştururken enerji verimliliği sağlayan ve çevre dostu olan teknolojileri dikkate almayı,
- İklim değişikliğine olumlu etki yapacak enerji verimliliği projeleri geliştirerek uygulamayı,
- Enerji verimliliği sağlayan ürünleri , hizmetleri ve teknolojileri satın almayı , performansı yüksek tasarımları desteklemeyi
- Üretim faaliyetlerimizi Çevre ve Enerji Yönetim Sistemleri'ni uygulayarak gerçekleştirmeyi hedefliyoruz.

Bu doğrultuda;

- Çevre ve enerji ile ilgili yürürlükteki yasal diğer şartlara uymayı,
- Çevre ve enerji performansımızı sürekli iyileştirmeyi ve geliştirmeyi,
- Karbon ayak izimizi azaltmak adına kullandığımız elektriği yeşil elektrik olarak (The I-REC Standart onaylı) kullanmayı
- Faaliyetlerimizin olumsuz çevre etkilerini azaltmak ve ortadan kaldırmak için gerekli önlemleri almayı,
- Belirlenen amaç ve hedeflerimizi periyodik olarak gözden geçirmeyi , bu amaç ve hedeflere ulaşmak için gerekli kaynakları oluşturmayı,
- Politikamızın anlaşılmasını ve benimsenmesini sağlayarak bilinç ve duyarlılığı arttırmayı beyan ve taahhüt ederiz.

## İSG POLİTİKAMIZ

Acar Vida A.Ş ; iş sağlığı ve güvenliği konularında bağlı tüm işyerlerinde, faaliyet gösterdiği ülke mevzuatlarının, ulusal ve uluslararası standartların gerekliliklerini temel alarak; çalışanlar, stajyerler, ziyaretçiler ve iş ortakları dâhil olmak üzere ilgili tüm tarafların katılımıyla iş sağlığı ve güvenliği sorumluluklarını yerine getirir. Acar Vida A.Ş tüm işyerleri; iş kazası ve meslek hastalıklarına yol açabilecek tehlike kaynaklarının ortadan kaldırılması veya kabul edilebilir seviyeye indirilmesi amacıyla güvensiz hareket ve durumları önleyici çalışmalar yapar ve bu çalışmalara çalışanlar ve ilgili paydaşların katılımını sağlar. Faaliyet gösterdiği tüm alanlarda en temel değeri olan çalışanlarının, iş ortaklarının, müşterilerinin ve ziyaretçilerinin sağlık ve güvenliği Acar Vida A.Ş ' nin en büyük önceliğidir. Bu doğrultuda, Acar Vida A.Ş sağlıklı bireylerin ve iş gücünün oluşturulmasına yönelik sorumluluğunun gereği olarak;

- Hastalık, yaralanma, acil durum gibi can ve mal güvenliğine yönelik tehlikeleri ortadan kaldırmak amacıyla sürekli iyileştirme çalışmaları yapmak,
- Çalışanların katılımıyla iş sağlığı ve güvenliği konusunda risk değerlendirmesi yapmak ve kabul edilebilir risk seviyesine ulaşmak,
- Yeni teknolojiler kullanmak, değişim ve fırsatları değerlendirmek, tasarım proje aşamasından itibaren proaktif bir yaklaşımla süreçleri yönetmek,
- Faaliyet gösterdiğimiz tüm alanlarda bilinci arttırmak, farkındalık sağlamak ve yetkinlikleri geliştirmek için çalışmalar yapmak,
- İş sağlığı ve güvenliği kültürünü geliştirmek için, güvenli davranış alışkanlığını tüm çalışanlarda oluşturmak ve yaşam tarzı haline getirmek,
- İş sağlığı ve güvenliği kapsamındaki yasal yükümlülöklere, ilgili ulusal ve uluslararası standartlara uymak,
- Ölçülebilir ve uygulanabilir hedefler belirleyerek iş sağlığı ve güvenliği performansımızı iyileştirmek, gözden geçirmek ve izlenmesini sağlamak,
- Topluluk içi ve dışındaki iyi uygulamaları yaygınlaştırmak, gelecek öneri ve tavsiyeler ile ihtiyaç ve beklentileri göz önünde bulundurmak,
- "Sağlıklı birey, güvenli işyeri" ilkesini benimsemek üzere liderlik etmeyi ve bu doğrultuda tüm gerekli kaynakları sağlamayı beyan ve taahhüt eder.





THE INTERNATIONAL  
REC STANDARD

This Redemption Statement has been produced for

**ACAR VIDA**

by

**ENERJISA ISTANBUL ANADOLU YAKASI ELEKTRİK AS**

confirming the Redemption of

**100.000.000**

I-REC Certificates, representing **100.000.000 kWh** of  
electricity generated from renewable sources

This Statement relates to electricity consumption located at or in

**TURKEY**

**Turkey**

in respect of the reporting period

**2023-04-01 to 2023-04-30**

The stated Redemption Purpose is

**discoluser of scope 2 reporting**

**Ev.**

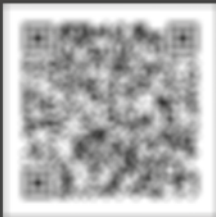

QR Code Verification

Verify the status of this Redemption Statement by scanning the QR code on the left and  
entering in the Verification Key below

Verification Key

**39974195**

<https://api.evident.app/public/certificates/en/>

50Cs5tLa76eW%2BbrwsuGN767ACmsDrNcZsx0h%2FsZXSAMvaR8HsKzIRL7VWzTs4mjC



İngiltere  
İspanya  
Yunanistan  
Almanya  
Fransa  
Hollanda

Polonya  
İtalya  
Romanya  
Azerbaycan  
Bosna-Hersek  
Portekiz



America  
Meksika

**4 KITA**  
**20 ÜLKE**





# ÖZEL ÜRÜNLER





## BOĞUMLU VİDALAR



## ÇANAK PULLU VİDALAR



## PULLU EVLENDİRMELİ VİDALAR



## KELEPÇE CİVATALARI

## DELİKLİ PERÇİNLER



## KADEMELİ PERÇİNLER





## AYARLI AYAK CİVATALARI



## PARABAŞLI VİDALAR



## KAYNAK VİDALARI





**3M BOYALI  
VİDALAR**



**YARIK BAŞLI  
VİDALAR R**



**ÇİÇEK BAŞLI  
CİVATALAR**

# STANDART ÜRÜNLER





**DIN 912**  
**İMBUS CİVATA**

Çap M3'den M12'ye kadar 10mm'den100mm'ye kadar çeşitli boylarda ürünleri üretebilmekteyiz.



**DIN 933**  
**ALTI KÖŞE BAŞLI CİVATA**

Çap M3'den M12'ye kadar 10mm'den100mm'ye kadar çeşitli boylarda ürünleri üretebilmekteyiz.



**DIN 6921**  
**ALTI KÖŞE BAŞLI FLANŞLI CİVATA**

Çap M3'den M12'ye kadar 10mm'den100mm'ye kadar çeşitli boylarda ürünleri üretebilmekteyiz.



**DIN 603**  
**YUVARLAK BAŞLI DİBİ DÖRTKÖŞE CİVATA (KASA CİVATASI)**

Çap M3'den M12'ye kadar 10mm'den100mm'ye kadar çeşitli boylarda ürünleri üretebilmekteyiz.



**DIN 7380**  
**BOMBE BAŞLI İMBUS CİVATA**

Çap M3'den M12'ye kadar 8mm'den100mm'ye kadar çeşitli boylarda ürünleri üretebilmekteyiz.



**DIN 7991**  
**HAVŞA BAŞLI İMBUS CİVATA**

Çap M3'den M12'ye kadar 8mm'den100mm'ye kadar çeşitli boylarda ürünleri üretebilmekteyiz.



**DIN 571**  
**TRİFON VİDALARI**

Çap 6mm'den 12mm'ye kadar, 25mm'den 100mm'ye kadar çeşitli boylarda ürünleri üretebilmekteyiz.



**DIN 965**  
**YILDIZ HAVŞA BAŞLI METRİK VİDALAR**

Çap M2'den M12'ye kadar 5mm'den100mm'ye kadar çeşitli boylarda ürünleri üretebilmekteyiz.



**DIN 966**  
**YILDIZ MERCİMEK BAŞLI METRİK VİDALAR**

Çap M3'den M12'ye kadar 5mm'den100mm'ye kadar çeşitli boylarda ürünleri üretebilmekteyiz.



### DIN 7981

#### YILDIZ SİLİNDİR BAŞLI SAÇ VİDALARI

Çap 2,9mm'den 6,3mm'ye kadar, 6,5mm'den 70mm'ye kadar çeşitli boylarda ürünleri üretebilmekteyiz.



### DIN 7982

#### YILDIZ HAVŞA BAŞLI SAÇ VİDALARI

Çap 2,9mm'den 6,3mm'ye kadar, 6,5mm'den 70mm'ye kadar çeşitli boylarda ürünleri üretebilmekteyiz.



### DIN 7983

#### YILDIZ MERCİMEK BAŞLI SAÇ VİDALARI

Çap 2,9mm'den 6,3mm'ye kadar, 6,5mm'den 70mm'ye kadar çeşitli boylarda ürünleri üretebilmekteyiz.



### DIN 7985

#### YILDIZ SİLİNDİR BAŞLI METRİK VİDALARI

Çap M2'den M12'ye kadar 5mm'den 100mm'ye kadar çeşitli boylarda ürünleri üretebilmekteyiz.



### DIN 6928

#### ALTIKÖŞE BAŞLI PULLU SAÇ VİDASI

Çap 2,9mm'den 6,3mm'ye kadar, 9,5mm'den 70mm'ye kadar çeşitli boylarda ürünleri üretebilmekteyiz.



### DIN 7504

#### MATKAP UÇLU VİDALAR

Çap 2,9mm'den 6,3mm'ye kadar, 6,5mm'den 70mm'ye kadar çeşitli boylarda ürünleri üretebilmekteyiz.



### DIN 7505

#### SUNTA VİDALARI

Çap 2,5mm'den 6mm'ye kadar, 6,5mm'den 70mm'ye kadar çeşitli boylarda ürünleri üretebilmekteyiz.



#### PLASTİK VİDALARI

Çap 3mm'den 8mm'ye kadar, 5mm'den 70mm'ye kadar çeşitli boylarda ürünleri üretebilmekteyiz.



#### İSPANYOLET VİDALARI

Çap 3,9mm'den 4,2mm'ye kadar, 16mm'den 45mm'ye kadar çeşitli boylarda ürünleri üretebilmekteyiz.

## DIN 912

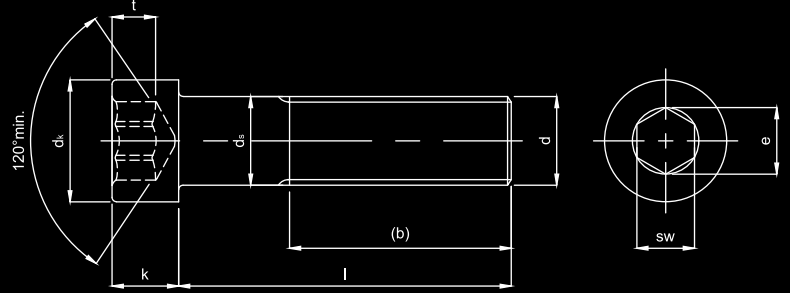

## İMBUS CİVATA / HEXAGON SOCKET HEAD CAP BOLTS

Thread Size / Anma Çapı	d	M3	M4	M5	M6	M8	M10	M12
Pitch / Diş Adımı	P	0,5	0,7	0,8	1	1,25	1,5	1,75
Head Height / Kafa Yüksekliği	k	3	4	5	6	8	10	12
	min.	2,86	3,82	4,82	5,7	7,64	9,64	11,57
Head Dia Kafa Çapı	dk.	5,5	7	8,5	10	13	16	18
	min.	5,32	6,78	8,28	9,78	12,73	15,73	17,73
Socket width / Soket g.	sw	2,5	3	4	5	6	8	10
Socket dia / Soket ç.	ø	2,87	3,44	4,58	5,72	6,86	9,15	11,43
Socket depth / Soket d.	t	1,3	2	2,5	3	4	5	6
Thread Length Diş Uzunluğu	b <sup>1</sup>	18	20	22	24	28	32	36
	b <sup>2</sup>	Fully threaded. / Tam dişli						

b<sup>1</sup> : Thread length for bolts up to 125mm. / Boya kadar olan Civatalar için diş boyu.

b<sup>2</sup> : Thread length for bolts between 125mm. & 200mm. / 125mm. & 200mm. Boylar arasındaki Civatalar için diş boyu.

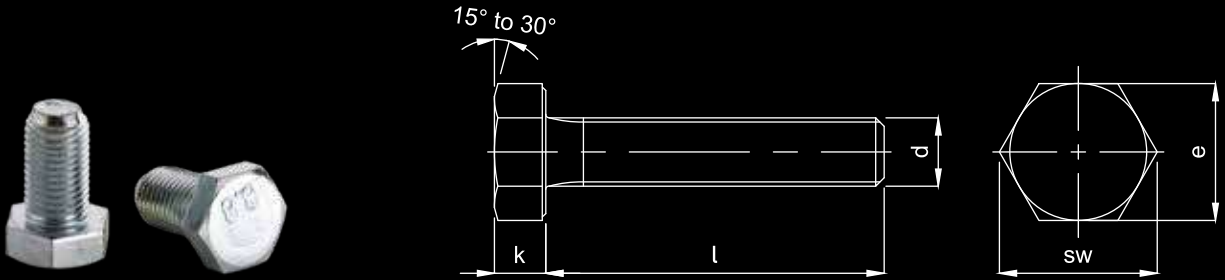
**ALTI KÖŞE BAŞLI TAM DİŞ CİVATA / HEX HEAD BOLTS (FULLY THREADED)**

Thread Size / Anma Çapı	d	M3	M4	M5	M6	M7	M8	M10	M12
Pitch / Diş Adımı	P	0,5	0,7	0,8	1	1	1,25	1,5	1,75
Head Height / Kafa Yüksekliği	k	2	2,8	3,5	4	4,8	5,3	6,4	7,5
	+/-	0,12	0,12	0,15	0,15	0,15	0,15	1,18	0,18
Socket dia / Soket ç.	sw	5,5	7	8	10	11	13	17	19
Socket depth / Soket d.	θ	6,01	7,66	8,79	11,05	12,12	14,38	18,9	21,1

## DIN 6921

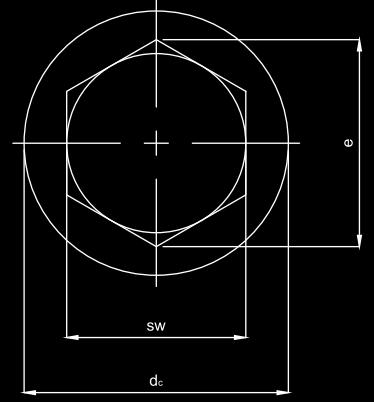
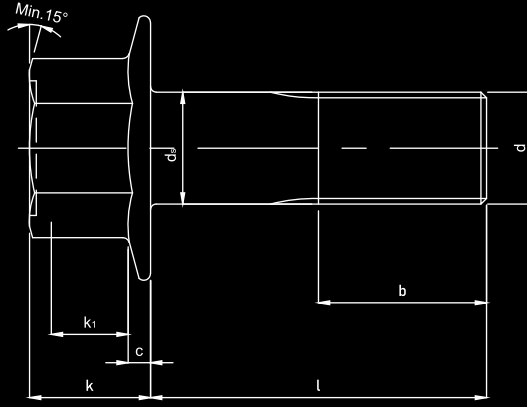

## ALTI KÖŞE BAŞLI FLANŞLI CIVATALAR / HEXAGON FLANGE BOLTS

Thread Size / Anma Çapı	d	M5	M6	M8	M10	M12
Pitch / Diş Adımı	P	0,8	1	1,25	1,5	1,75
Flange dia / Flanşlı Çapı	$d_c$	11,8	14,2	18	22,3	26,6
Flange height / Flanş Y.	c	1	1,1	1,2	1,5	1,8
Head Height / Kafa Yüksekliği	k	5,4	6,6	8,1	9,2	11,5
	$k_1$	2	2,5	3,2	3,6	4,6
Head Width / Anahtar Ağızı	sw	8	10	13	15	16
Diagonal / Köşegen	$\theta$	8,71	10,95	14,26	16,5	17,62
Thread Length / Diş Uzunluğu	$b^1$	16	18	22	36	30
	$b^2$	-	-	28	32	36



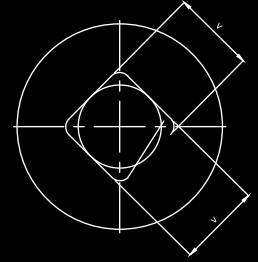
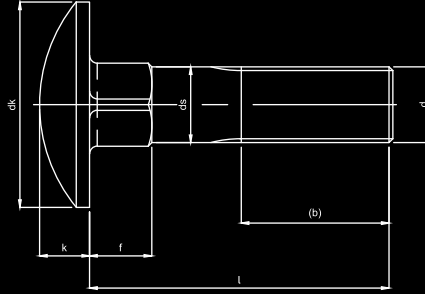

**YUVARLAK BAŞLI DİBİ DÖRTKÖŞE CIVATA / MUSHROOM HEAD SQUARE NECK BOLTS**

Thread Size / Anma Çapı	d	M5	M6	M8	M10	M12
Pitch / Diş Adımı	P	0,8	1	1,25	1,5	1,75
Head Height / Kafa Yüksekliği	k	3	3,5	4,5	5	6,5
Head Dia Kafa Çapı	$\theta$	13	16	20	24	30
	+/-	0,55	0,55	0,65	0,65	0,65
Neck Height / Boyun Yüksekliği	f	3,5	4	5	6	8
	+/-	0,6	0,6	0,6	0,6	0,75
Neck Height / Boyun Yüksekliği	v	5	6	8	10	12
	+/-	0,48	0,48	0,58	0,58	0,7
Thread Length / Diş Uzunluğu /	b <sup>1</sup>	16	13	22	26	30
	b <sup>2</sup>	22	24	28	32	36

b<sup>1</sup> : Thread length for bolts up to 125mm. /125mm. Boya kadar olan Civatalar için diş boyu.

b<sup>2</sup> : Thread length for bolts between 125mm. & 200mm. /125mm. & 200mm. Boylar arasındaki Civatalar için diş boyu.

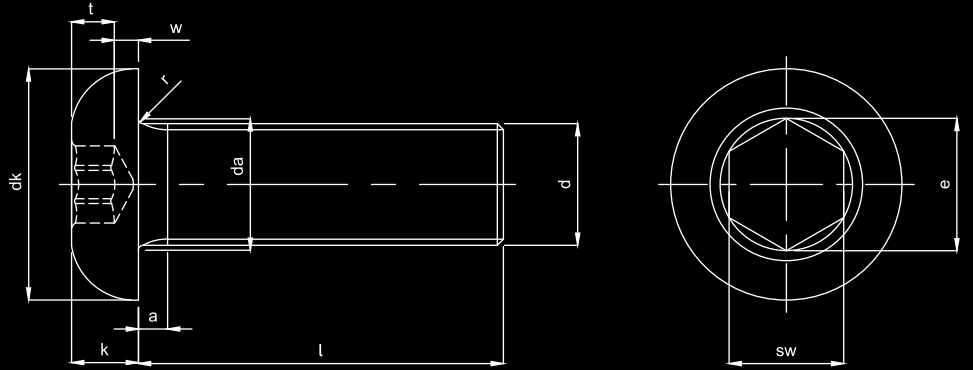
## DIN 7380



## BOMBE BAŞLI İMBUS CİVATA / SOCKET BUTTON HEAD CAP SCREWS

Thread size (d)		M5	M6	M8	M10	M12
P <sup>1)</sup>		0,8	1	1,25	1,5	1,75
a	max.	1,6	2	2,5	3	3,5
	min.	0,8	1	1,25	1,5	1,75
da	max.	5,7	6,8	9,2	11,2	14,2
dk	max.	9,5	10,5	14	17,5	21
	min.	9,14	10,07	13,57	17,07	20,48
e <sup>2)</sup>	min.	3,44	4,58	5,72	6,86	9,15
k	max.	2,75	3,3	4,4	5,5	6,6
	min.	2,5	3	4,1	5,2	6,24
r	min.	0,2	0,25	0,4	0,4	0,6
s <sup>3)</sup>	nom.	3	4	5	6	8
	max	3,071	4,084	5,084	6,095	8,115
	min	3,02	4,02	5,02	6,02	8,025
t	min.	1,56	2,08	2,6	3,12	4,16
w	min.	0,38	0,74	1,05	1,45	1,63

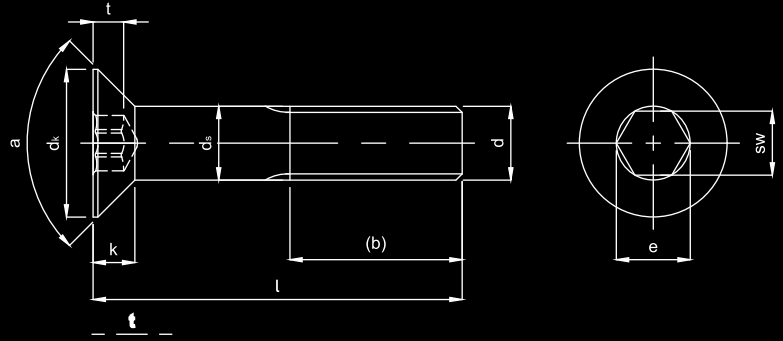
**HB İMBUS CIVATA / CHEXAGON SOCKET COUNTERK HEAD CAP BOLTS**

Thread Size / Anma Çapı	d	M3	M4	M5	M6	M8	M10	M12
Pitch / Diş Adımı	P	0,5	0,7	0,8	1	1,25	1,5	1,75
Head Height /Kafa Y.	k	1,7	2,3	2,8	3,3	4,4	5,5	6,5
Head Dia / Kafa Çapı	dk.	6	8	10	12	16	20	24
	min.	5,7	7,64	9,64	11,57	15,57	19,48	23,48
Socket width / Soket g.	sw	2	2,5	3	4	5	6	8
Socket dia / Soket ç.	θ	2,3	2,87	3,44	4,58	5,72	6,86	9,15
Socket depth / Soket d.	t	1,2	1,8	2,3	2,5	3,5	4,4	4,6
Thread Lenght Diş Uzunluğu	b <sup>1</sup>	12	14	16	18	22	26	30
	b <sup>2</sup>	-	-	-	24	28	32	36
	b <sup>3</sup>	-	-	-	-	-	45	49

b<sup>1</sup> : Thread length for bolts up to 125mm. /Boya kadar olan Civatalar için diş boyu.

b<sup>2</sup> : Thread length for bolts between 125mm. & 200mm. /125mm. & 200mm. Boylar arasındaki Civatalar için diş boyu.

b<sup>3</sup> : Thread length for bolts up to more than 200mm./ 200mm. den uzun boylu Civatalar için diş boyu.

## DIN 571

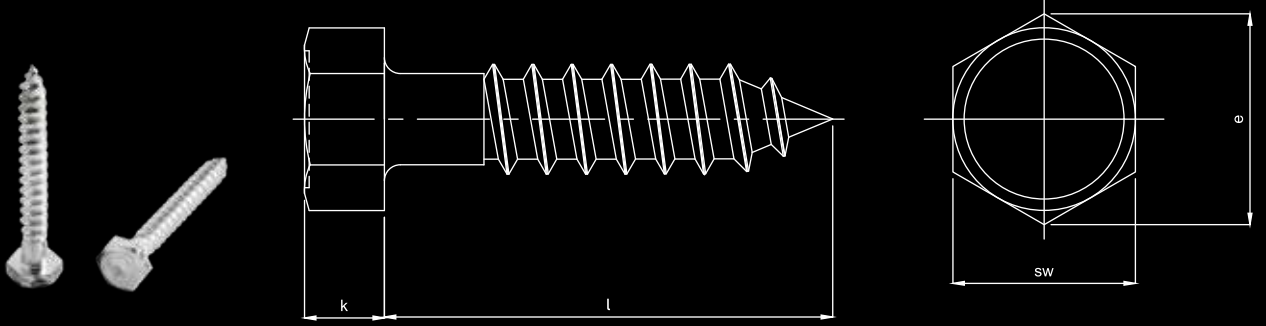

## TRİFON VİDALARI / HEXAGON HEAD WOOD SCREWS

Çap D	6	8	10	12
P / dış	2,5	3,5	5	5
k	4	5,5	7	8
sw	10	13	17	19
e min.	10,89	14,2	18,72	20,88

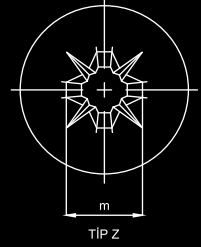
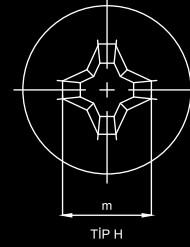
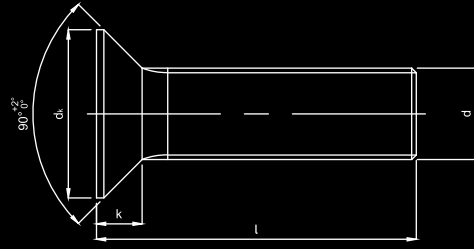
**YHB YILDIZ HAVŞA BAŞLI VİDALAR / CROSS RECESSED COUNTERSUNK HEAD SCREWS**

Thread Size / Anma Çapı	d	M2	M2,5	M3	M4	M5	M6	M8	M10
Head Height / Kafa Y.	k	1,2	1,5	1,7	2,2	2,5	3	4	5
Head Dia / Kafa Ç	dk	3,8	4,7	5,6	7,5	9,2	11	14,5	18
	a	0,8	0,9	1	1,4	1,6	2	2,5	3
PH	m	2,4	2,7	2,9	4,4	4,6	6,6	8,7	9,6
PZ	m	2,2	2,5	2,8	4	4,4	6,1	8,5	9,4

## DIN 966

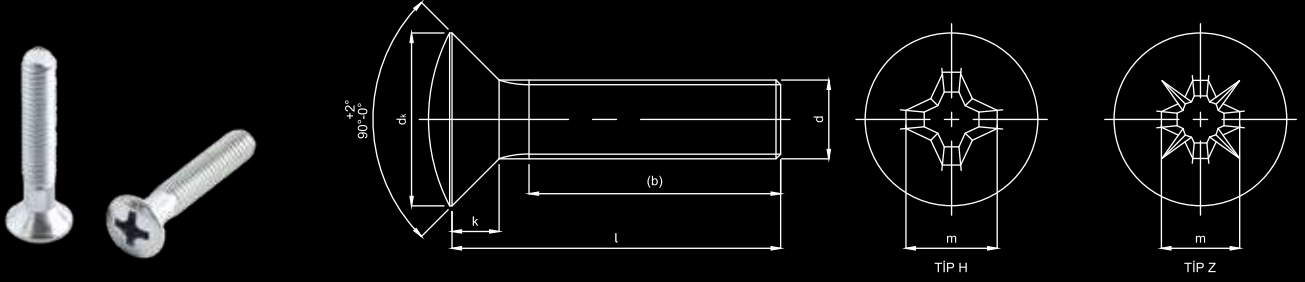

## YMB YILDIZ MERCİMEK BAŞLI VİDA / HEXAGON HEAD WOOD SCREWS

Diş Ölçüsü	d	M1,6	M2	M2,5	M3	M3,5	M4	M5	M6	M8	M10	
Hatve	P	0,35	0,4	0,45	0,5	0,6	0,7	0,8	1	1,25	1,5	
Tornavida Ölçüsü	No	0	0	1	1	2	2	2	3	4	4	
Diş Boyu	b min.	25					38					
Kafa Çapı	(EN ISO 7047)	dk max.	3,00	3,80	4,70	5,50	7,30	8,40	9,30	11,30	15,80	18,30
		dk. mix.	2,70	3,50	4,40	5,20	6,94	8,04	8,94	10,87	15,37	17,78
	(DIN 966)	dk max.	3,00	3,80	4,70	5,60	6,50	7,50	9,20	11,00	14,50	18,00
		dk mix.	2,75	3,50	4,40	5,30	6,14	7,14	8,84	10,57	14,07	17,56
Kafa Kalınlığı	(EN ISO 1047)	k max.	1,00	1,20	1,50	1,65	2,35	2,70	2,70	3,30	4,65	5,00
	(DIN 966)	k. max.	0,96	1,20	1,50	1,65	1,93	2,20	2,50	3,00	4,00	5,00
Yıldız Ölçüleri (DIN 966)	(H) TİPİ - PHILLIPS	m	1,9	2,50	2,70	3,10	4,20	4,50	5,30	6,80	9,00	10,00
		derinlik max.	1,10	1,40	1,60	2,00	2,24	2,54	3,27	3,53	4,68	5,88
		derinlik min.	0,74	1,10	1,30	1,70	1,74	2,04	2,77	3,03	4,18	5,38
	(Z) TİPİ - POZİDRİVE	m	1,8	2,40	2,80	3,10	4,30	4,60	5,30	7,00	8,80	9,90
		derinlik max.	1,14	1,35	1,75	2,08	2,39	2,72	3,35	3,76	4,52	5,74
		derinlik min.	0,89	1,04	1,50	1,83	1,93	2,26	2,89	3,30	4,06	5,28

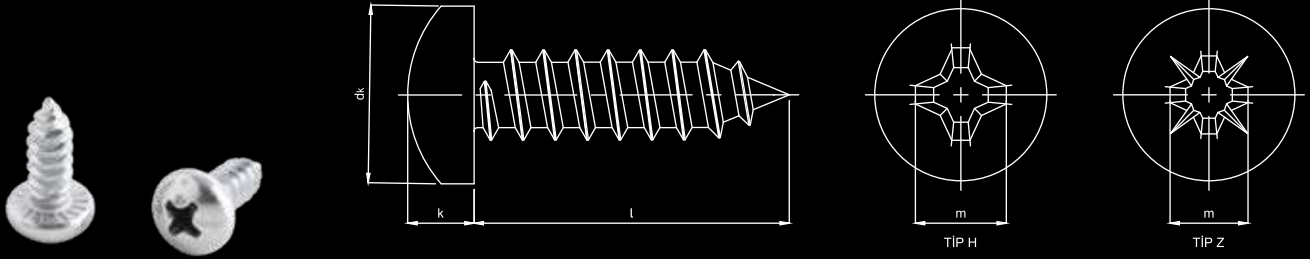

## YSB SAC VİDALARI / CROSS RECESSED PAN HEAD TAPPING SCREWS

Çap		2,9	3,5	3,9	4,2	4,8	5,5	6,3
$d_k$	max.	5,6	6,9	7,5	8,2	9,5	10,8	12,5
	min.	5,3	6,54	7,14	7,84	9,14	10,37	12,07
k	max.	2,2	2,6	2,8	3,05	3,55	3,95	4,55
	min.	1,95	2,35	2,55	2,75	3,25	3,65	4,25
ph	m	3	4,2	4,4	4,6	56,5	7,1	

## DIN 7982

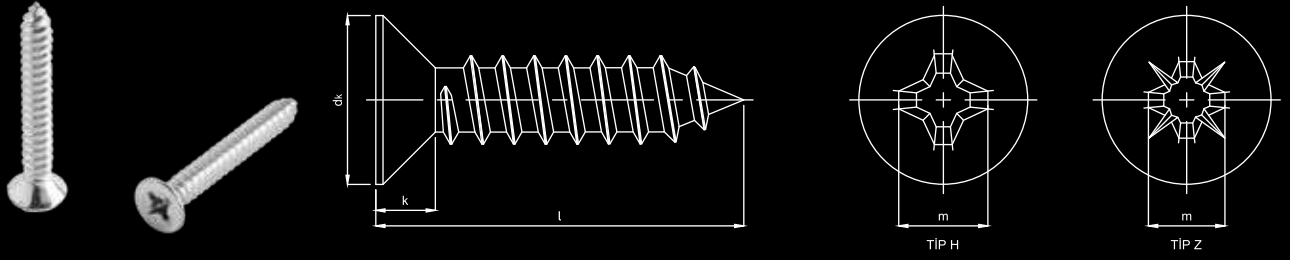

## YHB SAC VİDALARI / CROSS RECESSED COUNTERSUNK HEAD TAPPING SCREWS

Çap		2,9	3,5	3,9	4,2	4,8	5,5	6,3
d	max.	5,50	6,80	7,50	8,10	9,50	10,80	12,40
	min.	5,20	6,44	7,14	7,74	9,14	10,37	11,97
k		1,7	2,1	2,3	2,5	3	3,4	3,8
r		1,1	1,4	1,5	1,6	1,9	2,1	2,4
m		3	4,20	4,6	4,7	5,1	6,8	7,1

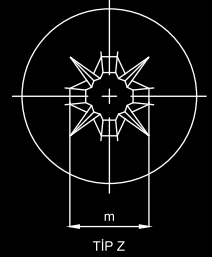
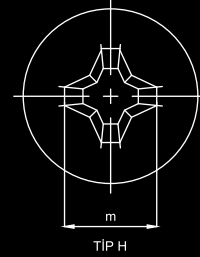
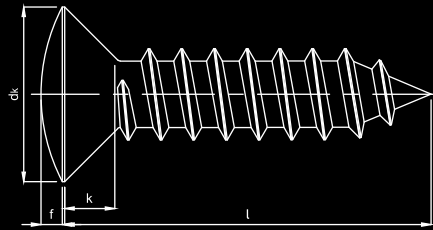

**YMB SAC VİDASI / CROSS RECESSED RAISED COUNTERSUNK TAPPING SCREWS**

Çap		2,9	3,5	3,9	4,2	4,8	5,5	6,3
d	max.	5,5	6,8	7,5	8,1	9,5	10,8	12,4
	min.	5,2	6,44	7,14	7,74	9,14	10,37	11,97
k		1,7	2,1	2,3	2,5	3	3,4	3,8
f		0,9	1,2	1,3	1,4	1,5	1,7	2
ph	m	3,4	4,6	4,7	4,9	5,9	7	7,4

## DIN 7985

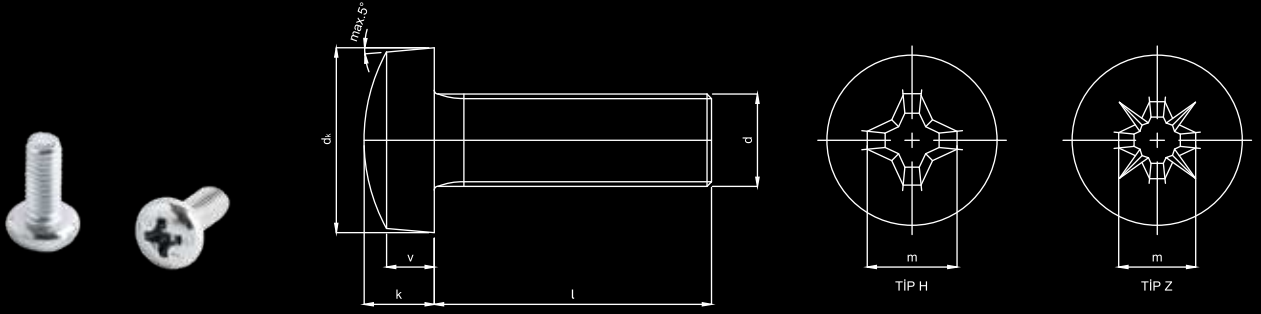

## YSB YILDIZ SİLİNDİR BAŞLI VİDALAR / CROSS RECESSED RAISED CHEESE HEAD SCREWS

Thread Size / Anma Çapı	d	M2	M2,5	M3	M4	M5	M6	M8	M10
Head Height / Kafa Y.	k	1,6	2	2,4	3,1	3,8	4,6	6	7,5
Head Height / Kafa Y.	v	1,1	1,3	1,6	2	2,5	3	3,7	4,8
Head Dia / Kafa Ç.	d <sub>2</sub>	4	5	6	8	10	12	16	20
PH	m	2,5	2,7	3,1	4,6	5,3	6,8	9	10,2
PZ	m	2,4	2,6	3	4,3	5	6,7	8,8	9,9

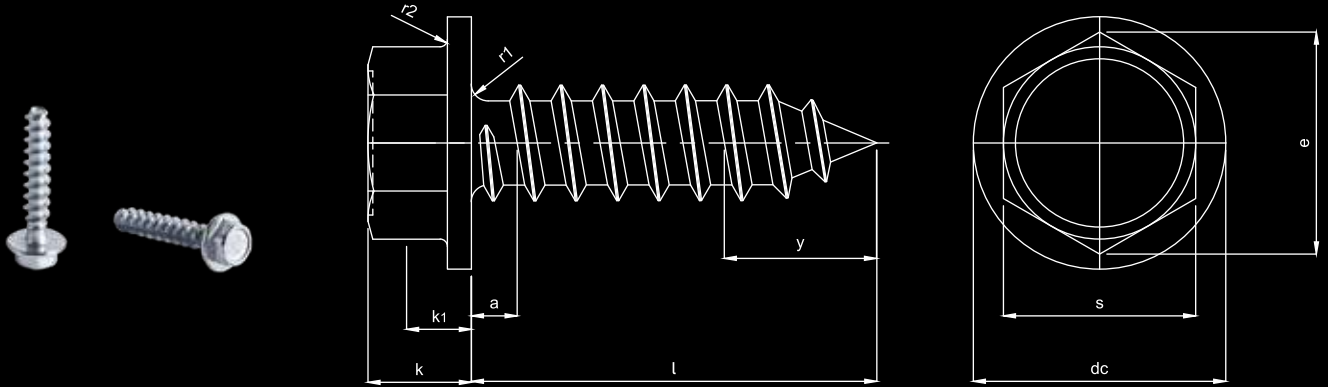
**ALTI KÖŞE BAŞLI PULLU SAC VİDASI / HEXAGON WASHING HEAD TAPPING SCREWS**

d	ST 2,9	ST 3,5	ST 3,9	ST 4,2	ST 4,8	ST 5,5	ST 6,3	ST 8
P	1,1	1,3	1,3	1,4	1,6	1,8	1,8	2,1
a max.	1,1	1,3	1,3	1,4	1,6	1,8	1,8	2,1
dc max.	6,3	8,3	8,3	8,8	10,5	11	14	18
dc min.	5,8	7,6	7,6	8,1	9,8	10	12,2	16,7
θ min.	4,28	5,96	5,96	7,59	8,71	8,71	10,95	14,27
k max.	2,8	3,4	3,4	4,1	4,3	5,4	5,9	7
k min.	2,5	3	3	3,6	3,8	4,8	5,3	6,4
k <sup>1</sup> min.	1,3	1,5	1,5	1,8	2,2	2,7	3,1	3,3
r <sup>1</sup> max.	0,4	0,5	0,5	0,6	0,7	0,8	0,9	1,1
r <sup>2</sup> max.	0,2	0,25	0,25	0,3	0,3	0,4	0,5	0,6
s max.	4	5,5	5,5	7	8	8	10	13
s min.	3,82	5,32	5,32	6,78	7,78	7,78	9,78	12,73
y (C) tipi	2,6	3,2	3,5	3,7	4,3	5	6	7,5
y (C) tipi	2,1	2,5	2,7	2,8	3,2	3,6	3,6	4,2

## DIN 7504 P

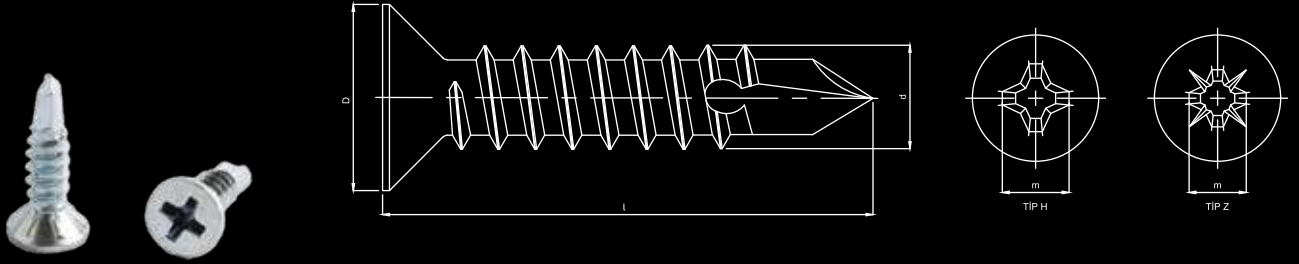

## YHB YILDIZ HAVŞA BAŞLI MATKAP UÇLU VİDA / CROSS RECESSED COUNTERSUNK HEAD SELF DRILLING SCREW

Thread size / Anma çapı (d)	3,9	4,2	4,8
D	7,50	8,10	9,50
m	4,60	4,70	5,10
ph	2,00	2,00	2,00

Thread size / Anma çapı (d)	3,9	4,2	4,8
Drill range / Delme kapasitesi (d)	min.	0,70	1,75
	max.	2,40	3,00

## DIN 7504 N

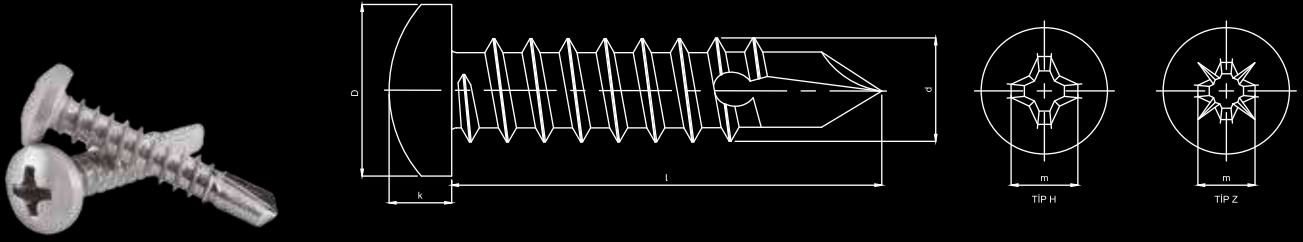

## YSB YILDIZ SİLİNDİR BAŞLI MATKAP UÇLU VİDA / CROSS RECESSED PAN HEAD SELF DRILLING SCREW

d	3,9	4,2	4,8
D	7,5	8,2	9,5
k	2,8	3,05	3,55
m	4,4	4,6	5
ph	2	2	2

Thread size / Anma çapı (d)	3,9	4,2	4,8
Drill range / Delme kapasitesi (d)	min.	0,70	1,75
	max.	2,40	3,00

## DIN 7505

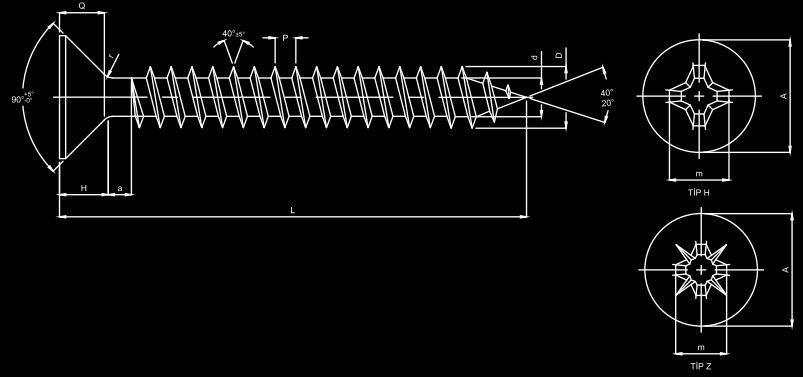

## SUNTA VİDALARI / CHIPBOARD SCREWS

Thread size / Anma çapı (d)		3	3,5	4	4,5	5	6
Major dia / Diş Üstü ç.	D	3,05	3,55	4,05	4,55	5,05	6,05
	min.	2,75	3,2	3,7	4,2	4,7	5,7
Minor dia / Diş Dibi ç.	d	1,9	2,2	2,55	2,75	3,1	3,7
	min.	1,5	1,6	2,15	2,35	2,7	3,3
Head dia / Kafa çapı	A	6,05	7,5	8,05	9,05	10,05	12,05
	min.	5,7	6,64	7,64	8,64	9,64	11,57
Head height / Kafa y.	H	1,8	2	2,35	2,55	2,85	3,35
Racess width / Yıldız g.	M	3	4	4,4	4,8	5,3	6,6
Drive size / Tornavida	PH	1	2	2	2	2	3
Torgue / Tork	min.	15	20	30	44	61	110
Racess depth / Yıldız derinliği	Q	2,11	2,16	2,51	3,02	3,55	3,55
	min.	1,6	1,76	2,05	2,46	2,99	2,99
Pitch / Diş adımı	P	1,35	1,6	1,8	2	2,2	2,6
	r	1,5	1,8	2	2,2	2,5	2,5
	a	2,35	2,6	2,8	3	3,2	3,6

## PLASTİK VİDA

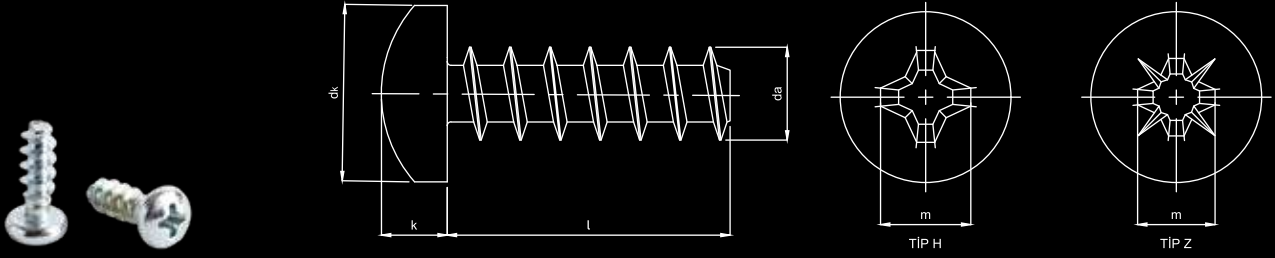

## PLASTİK VİDALAR / PLASTIC SCREWS

Çap		3	3,5	4	4,2	5	6
dk	max.	5,60	6,70	7,00	7,5	8,80	10,5
	min.	5,5	6,60	6,80	7,24	8,70	10,4
k	max.	2,20	2,65	2,90	2,80	3,30	3,90
	min.	2,10	2,65	2,80	2,55	5,1	6,8
da	max.	3,00	3,50	4,00	4,20	5,00	6,00
	min.	2,90	3,40	3,90	4,10	4,90	5,90
m	min.	3,00	3,90	3,90		4,60	6,50

## İSPANYOLET VİDA

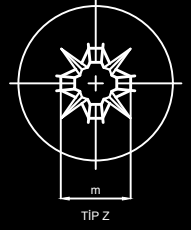
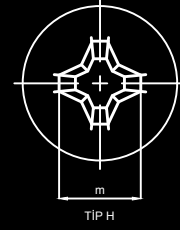
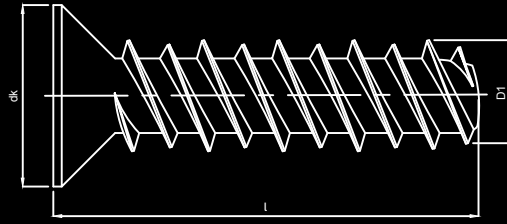

## İSPANYOLET VİDASI / ESPAGNOLETTE SCREW

Thread size / Anma çapı (d)		3,9	4,2	4,8		
Major Dia / Diş üstü çapı	D1	min.	3,73	4,04	4,62	
		max.	3,91	4,22	4,8	
Head Dia / Kafa çapı	dk	F	min.	7,14	7,74	9,14
			max.	7,5	8,1	9,5
Material / Malzeme		1022A	1022A	1022A		



## BULDEKS VİDA



## BULDEKS VİDASI / CONCRETE SCREW

Thread size / Anma çapı (d)			7,5
Major Dia / Kafa çapı	D1	min.	7,4
		max.	7,6
Head Dia / Kafa çapı	dk	min.	10,8
		max.	11,8

Thread size / Anma çapı (d)		7,5	
Length / Boy (l)		min.	max.
60		59,00	61,00
80		78,75	81,25
100		98,75	101,25

## TEKNİK BİLGİLER VE DEĞERLER

## METRİK VİDALAR VE ÇİVATALAR İÇİN ÖNERİLEN SIKMA TORK DEĞERLERİ

DİŞ ÖLÇÜSÜ	KALİTE									
	4,6 (Nm)	4,8 (Nm)	5,6 (Nm)	5,8 (Nm)	6,6 (Nm)	8,8 (Nm)	9,8 (Nm)	10,9 (Nm)	12,9 (Nm)	14,9 (Nm)
M 2	0,16	0,21	0,19	0,26	0,23	0,42	0,47	0,58	0,7	0,82
M 2,5	0,32	0,43	0,4	0,53	0,48	0,85	0,96	1,2	1,44	1,7
M 3	0,57	0,76	0,71	0,95	0,85	1,5	1,7	2,1	2,6	3
M 4	1,3	1,8	1,7	2,2	2	3,5	4	5	6	7
M 5	2,7	3,6	3,3	4,5	4	7,1	8	10	12	14
M 6	4,5	6,1	5,7	7,6	6,8	12,1	13,6	17	20,4	23,8
M 8	11	14,7	13,8	18,4	16,5	29,4	33,1	41,3	49,6	57,9

## METRİK VİDALAR İÇİN MİNİMUM BURULMA MOMENT DEĞERLERİ

DİŞ ÖLÇÜSÜ	BURULMA MOMENTİ Nm (min.)
M 2	0,5
M 2,5	1
M 3	1,5
M 3,5	2,3
M 4	3,4
M 5	7,1
M 6	12
M 8	29

## SAC VİDALARI İÇİN MİNİMUM BURULMA MOMENT DEĞERLERİ

DİŞ ÖLÇÜSÜ	BURULMA MOMENTİ Nm (min.)
ST 2,9	1,5
ST 3,5	2,8
ST 3,9	3,4
ST 4,2	4,5
ST 4,8	6,5
ST 5,5	10
ST 6,3	14

## SAC VİDALARI İÇİN DİŞ ÜSTÜ MİN. VE MAX. DEĞERLERİ

D1	max.	ST	ST	ST	ST	ST	ST	ST	
		2,2	2,9	3,5	3,9	4,2	4,8	5,5	6,3
(DİŞ ÜSTÜ)	min.	2,1	2,76	3,35	3,73	4,04	4,62	5,28	6,03

## SAC VİDALARI İÇİN DELİK UYGULAMA ÖLÇÜLERİ

ÖLÇÜ	MALZEME KALINLIĞI (DEMİR)	DELİK ÖLÇÜSÜ	ÖLÇÜ	MALZEME KALINLIĞI (DEMİR)	DELİK ÖLÇÜSÜ	ÖLÇÜ	MALZEME KALINLIĞI (DEMİR)	DELİK ÖLÇÜSÜ	ÖLÇÜ	MALZEME KALINLIĞI (DEMİR)	DELİK ÖLÇÜSÜ	ÖLÇÜ	MALZEME KALINLIĞI (DEMİR)	DELİK ÖLÇÜSÜ	ÖLÇÜ	MALZEME KALINLIĞI (DEMİR)	DELİK ÖLÇÜSÜ			
																		ÖLÇÜ	MALZEME KALINLIĞI (DEMİR)	DELİK ÖLÇÜSÜ
2,2	0,45	1,60	2,9	0,45	2,05	3,5	0,45	2,35	4,2	0,71	2,90	4,8	0,71	3,40	5,5	0,71	4,10	6,3	1,22	4,80
	0,91	1,85		0,91	2,30		0,91	2,80		0,91	3,10		1,22	3,60		1,22	4,30		1,62	5,20
	1,62	1,95		1,62	2,40		1,62	2,95		1,22	3,20		1,62	3,80		1,62	4,50		2,03	5,40
				2,03	2,60		2,03	3,10		1,62	3,40		2,64	4,10		2,64	4,80		3,18	5,70
							2,64	3,20		2,64	3,70		3,18	4,30		3,18	4,90		4,75	5,90
										3,18	3,80		4,75	4,50		4,75	5,10		6,35	6,00

Sadece öneri amaçlıdır. Uygulanacak malzemenin sertliğindeki çeşitlilik ve uygulama şeklindeki farklılıklar, ölçüleri değiştirebilir.

## HİZMETLERİMİZ

### Tasarım

Müşteri talepleri; mühendislerimiz tarafından tasarlanıp dizayn edilmektedir.

### Üretim

215 makine ve 70'den fazla çalışanı ile gerektiğinde ek vardiya kullanarak; belirtilen sürede ve yüksek kalitede ürün tedariki sağlamaktayız.

### Kaplama

Standartlara uygun olarak çinko ve tüm çeşitleri (sarı siyah beyaz) krom, ve nikel kaplamaları kendi bünyemizde yapabilmekteyiz. Müşteri özel isteğine göre dakroment, geomet, kataforez, elektrostatik, fosfat, bakır, gümüş kaplamaları ise iş ortaklarımız vasıtası ile sizlere seçenek olarak sunmaktayız.

### Ayıklama

Müşterilerimizin talebi ve %100 uygun sıfır hatalı ürün politikamız çerçevesinde yapmış olduğumuz yatırımlarla, 0.001 mm hassasiyet ile ölçüm yapan kameralı ayıklama cihazlarımız, ürünlerdeki olabilecek yabancı parça, hatalı ölçü, çatlak gibi birçok hatayı tespit edip ayırarak, hatasız ürün seçeneğini sizlere sunmaktayız.

### Laboratuvar

Testler gelişmiş teknolojiye sahip kalite kontrol cihazları kullanılarak mühendislerimiz tarafından yapılmaktadır. Ürünlerimizi tabi tuttuğumuz bazı kontrollerimiz; x-ray cihazı kullanarak kaplama kalınlığı ölçümü, püskürtme banyosunda korozyon testi, HV-HRC cinsinden sertlik ölçme, delik delme testi, çekme-koparma testi, hidrojen gevrekliği testi.

### Diğer Hizmetlerimiz

Sertleştirme, Temperleme, Yağ Alma, Blokaj, Temizleme, Yağlama.



REFERANSLARIMIZ



ESSENTRA



## SEKTÖR DAĞILIMI

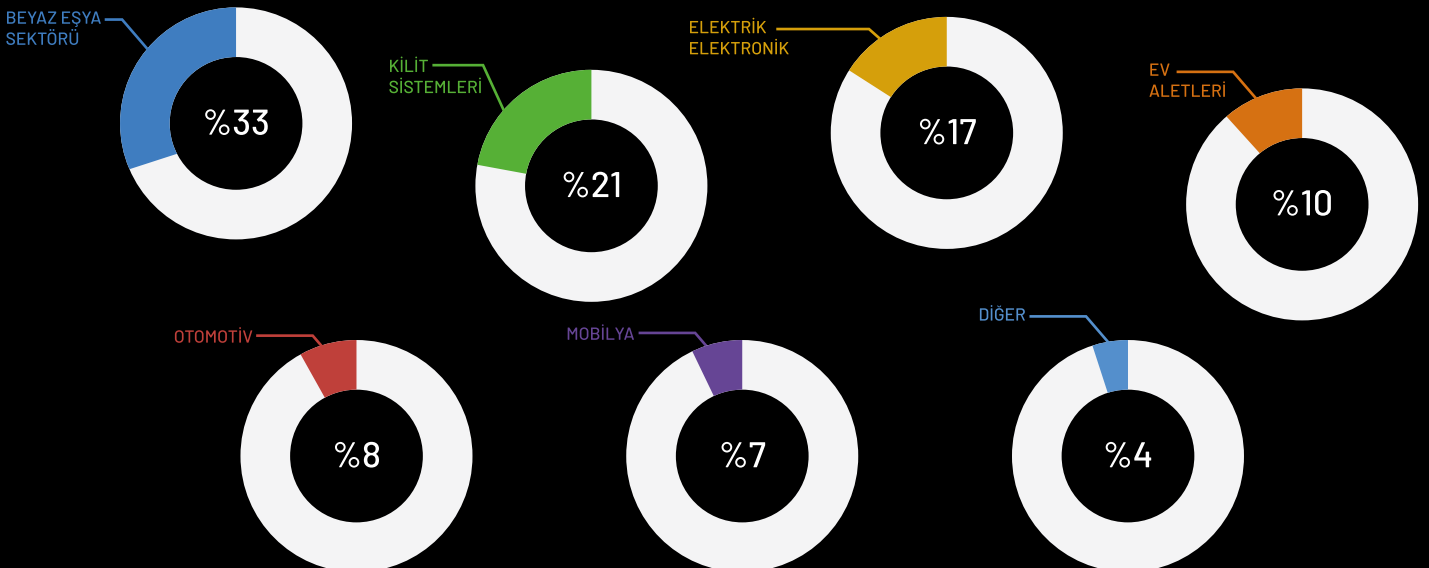
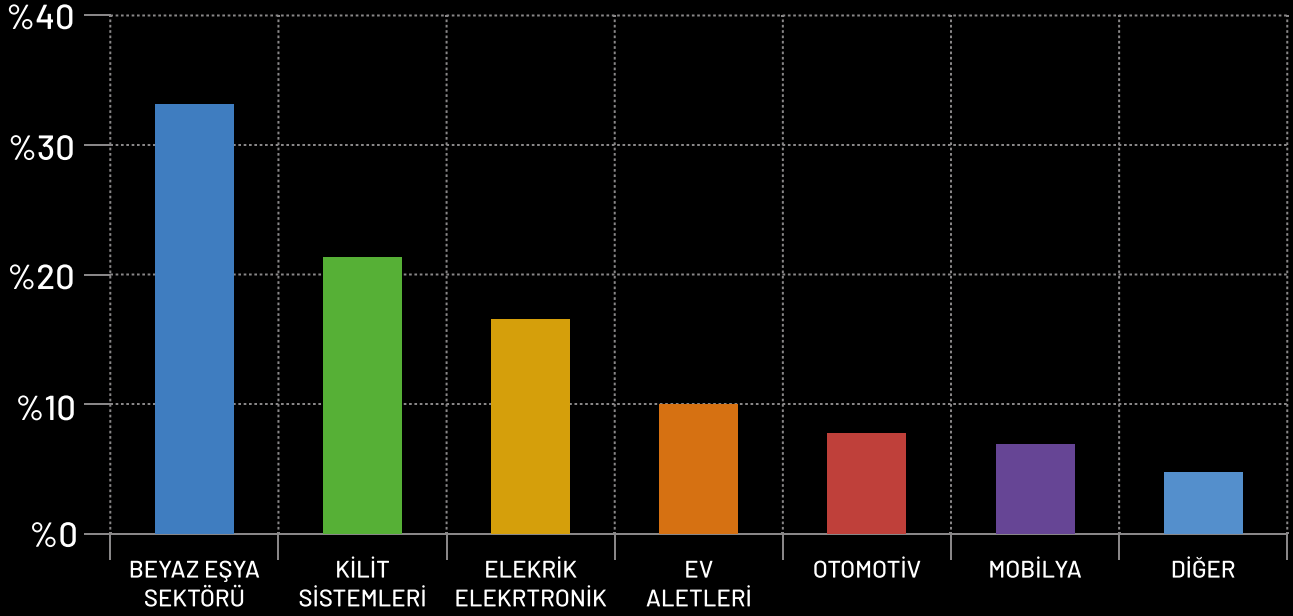

SERTİFİKALARIMIZ

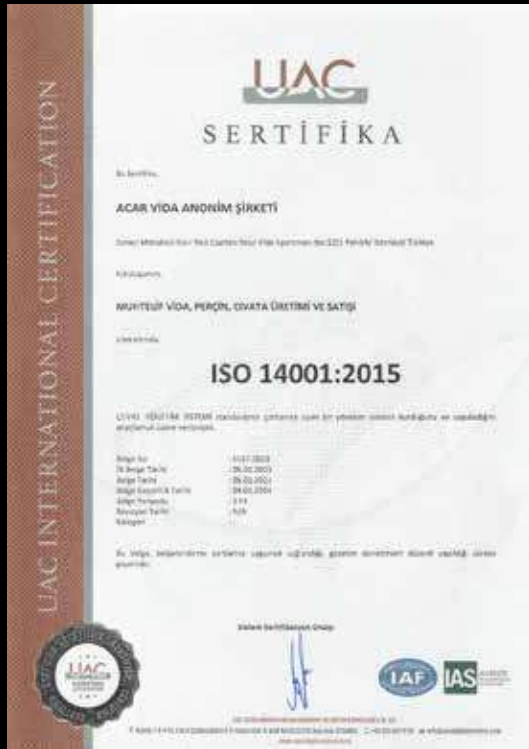

Toplam  
Kalite Analizi



ACAR VIDA

*Tebe şekil veren uzman kuruluş*

[f](#) [t](#) [@](#) [in](#) /acarvida

[www.acarvida.com.tr](http://www.acarvida.com.tr)